

Zikun SB1 Bausatz

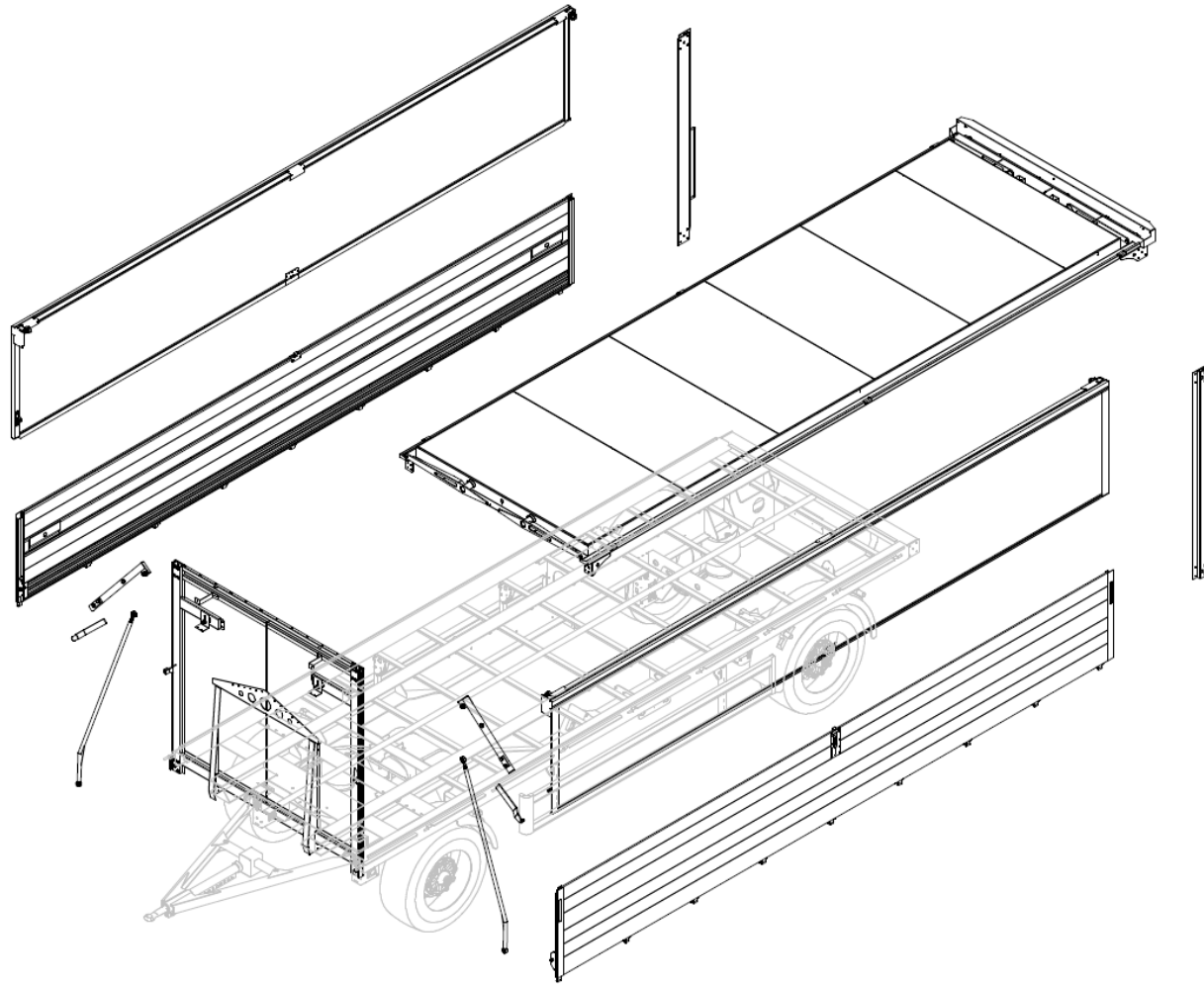

Lieferumfang:

- Einzelkomponenten
 - Dach
 - Stirnwand
 - Heckrungen
 - Oberklappen
 - Bordwände
 - mechanisches Hebelwerk an der Stirnwand

- optionale Komponenten
 - Bodengruppe
 - Dachbleche
 - Siebdruck-Bodenplatten
 - Gummi Dichtprofile
 - Ladungssicherungsschienen in Dach und Boden
 - Sperrbalken passend zu Dach- und Bodenschienen
 - Stirnwandverkleidung inkl. Halterungen
 - Stirnwandfüllung (z.B. Kunststoffwabenplatte)

Das System einseitig geöffnet:

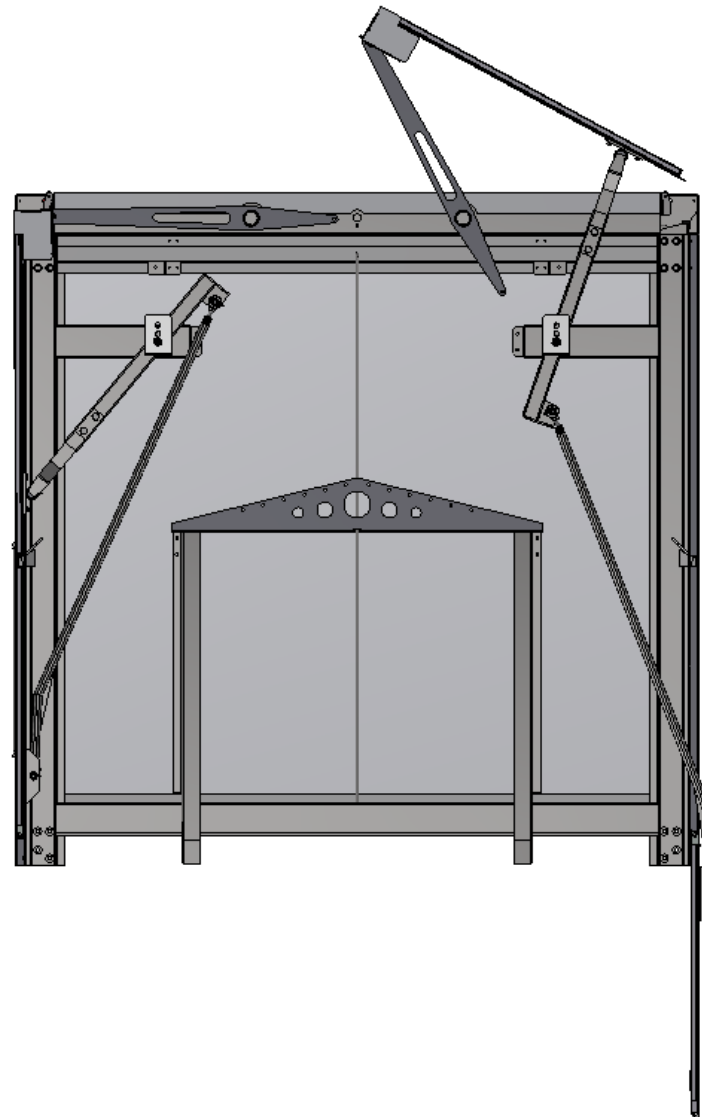

Dach

Dach komplett verschweißt mit entsprechender Aufteilung der Querprofile

zum späteren Aufkleben der Dachbleche

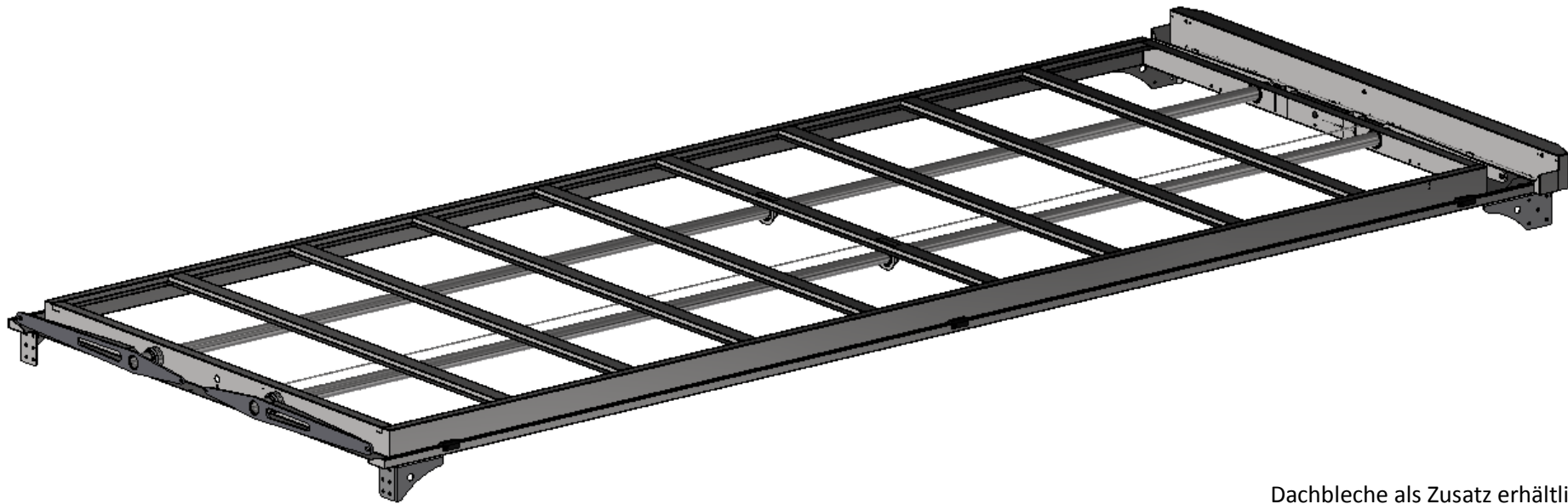

Dachbleche als Zusatz erhältlich

z.B. Aluminium Dachbleche 1250x2230 einseitig weiß pulverbeschichtet RAL 9010

Stirnwand

Stirnwand komplett verschweißt

Ist Bodengruppe Eigenfertigung des Kunden werden die Stirnwanddrungen mit entsprechendem Lochbild versehen zum Verschrauben mit der Bodengruppe

Anpassung der Mittelrungen an die Bodengruppe findet bei technischer Klärung auftragsbezogen statt

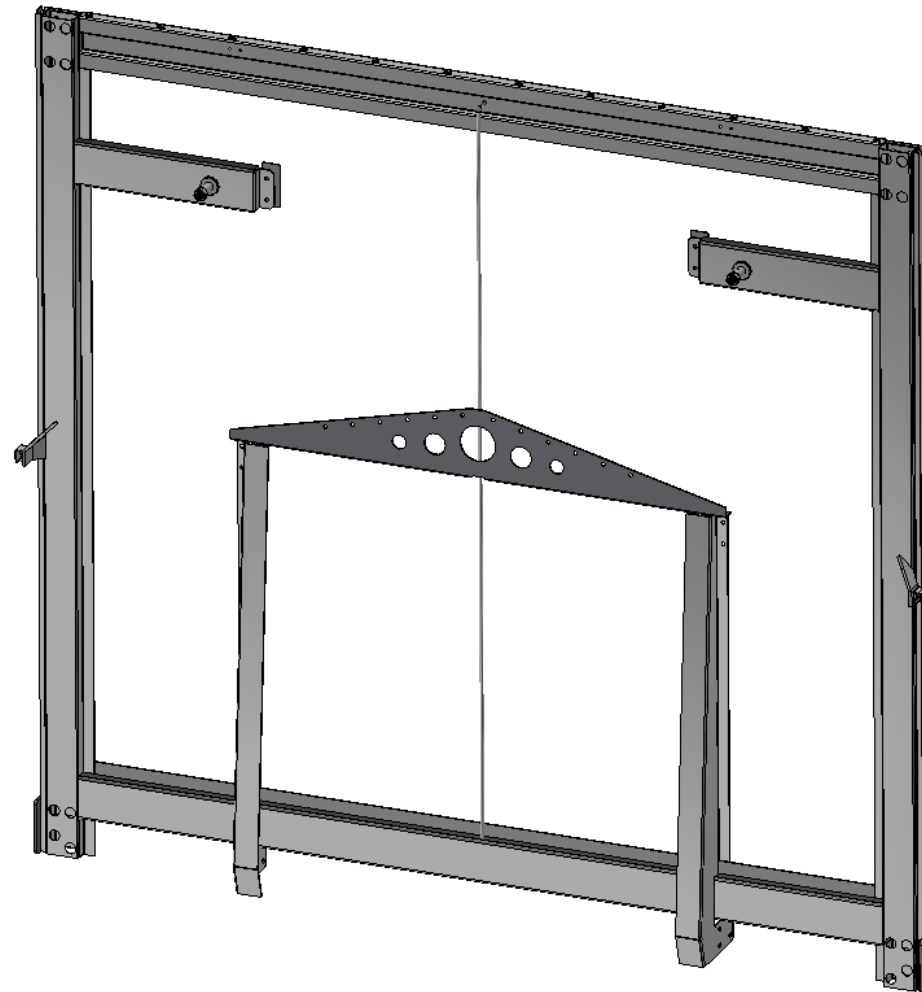

Heckrungen

Heckrungen links und rechts komplett verschweißt

optional mit Haltegriff bei Ladebordwand

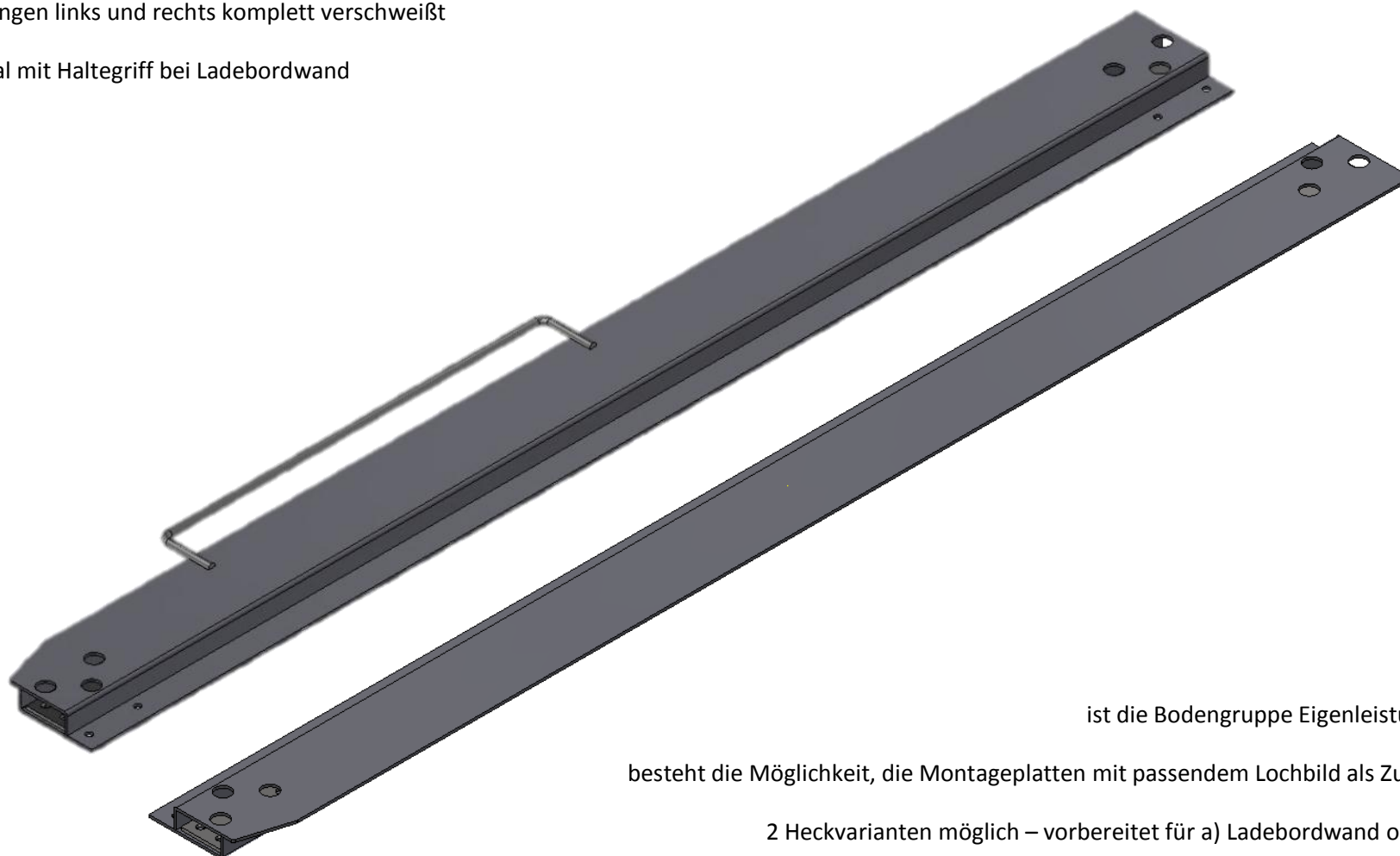

ist die Bodengruppe Eigenleistung des Kunden,
besteht die Möglichkeit, die Montageplatten mit passendem Lochbild als Zusatz zu erhalten
2 Heckvarianten möglich – vorbereitet für a) Ladebordwand oder b) Hecktüren

Oberklappe

Oberklappen komplett genietet und verklebt

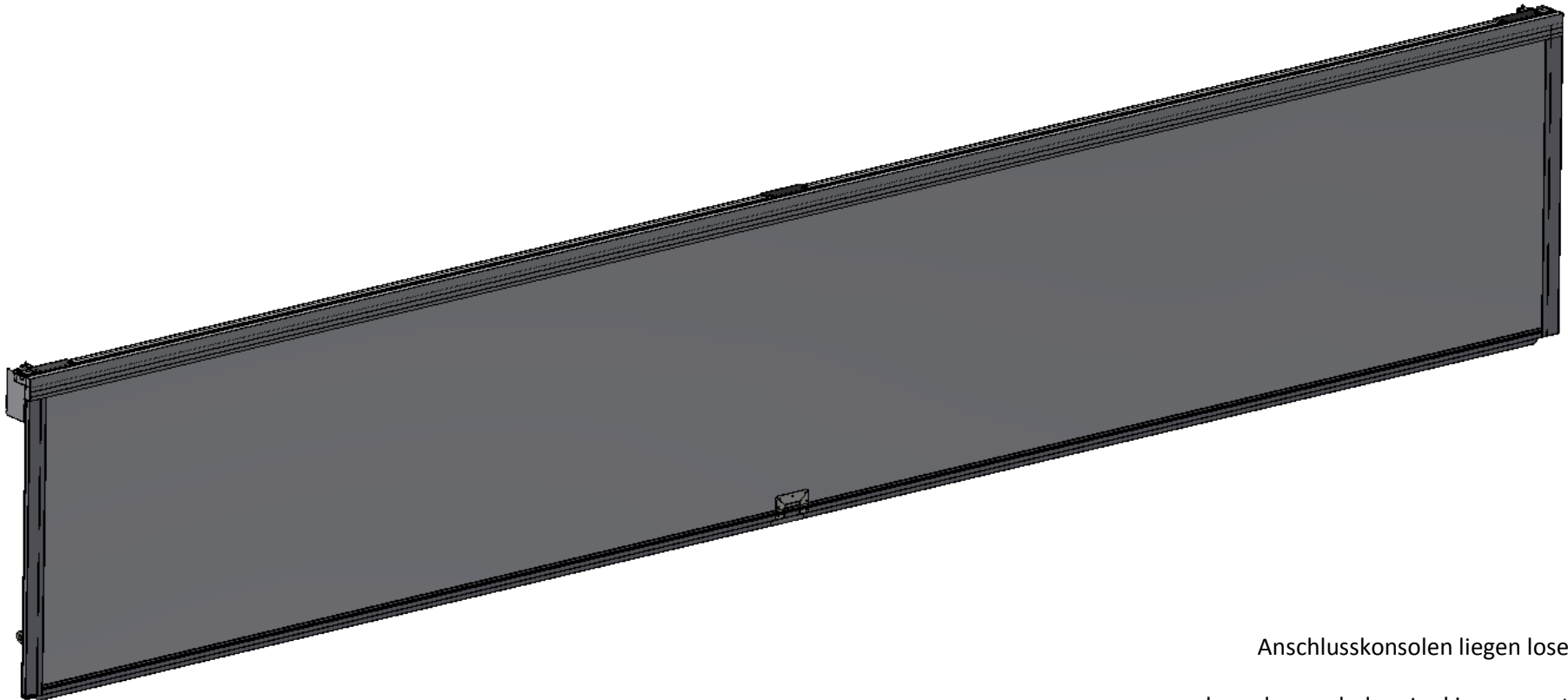

Anschlusskonsolen liegen lose bei
und werden nach dem Lackieren montiert
Bei entsprechender Ladelänge ist ein Mittelverschluss eingebracht

Bordwand

Bordwände komplett montiert

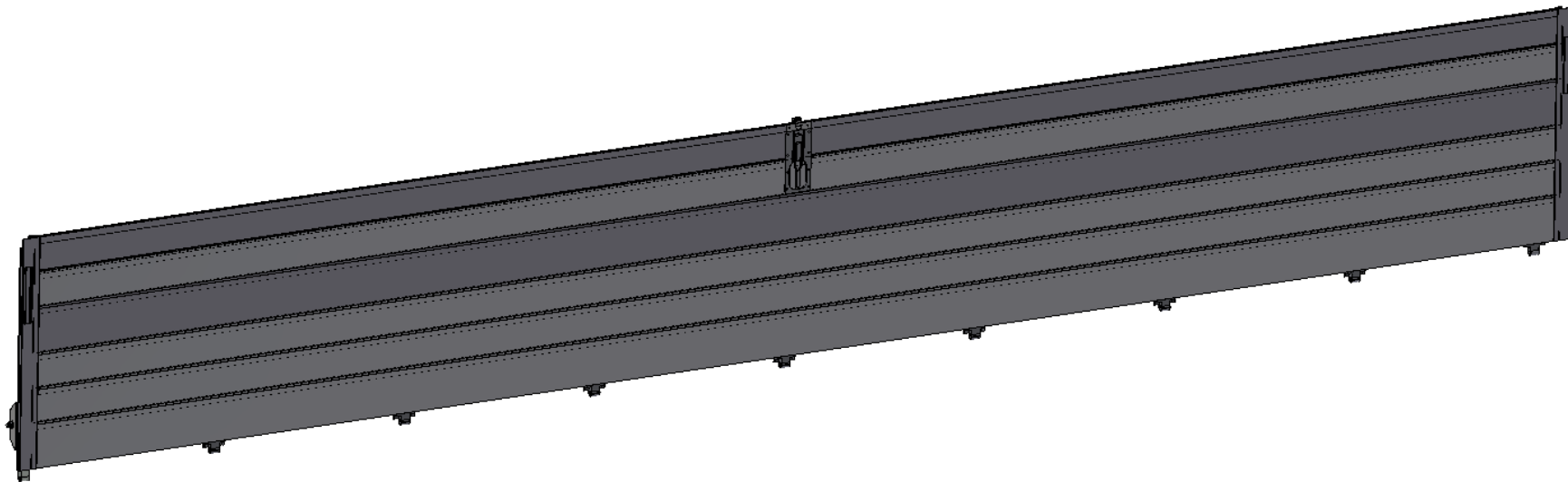

Die Aufteilung der Bordwandscharniere richtet sich nach der Bodengruppe

Ist die Bodengruppe Eigenleistung des Kunden muss die Aufteilung bei der technischen Klärung stattfinden

Bei entsprechender Ladelänge ist ein Mittelverschluss eingebracht

mechanisches Hebelwerk

Alle Komponenten des mechanischen Hebelwerks
komplett verschweißt und zum Teil vormontiert

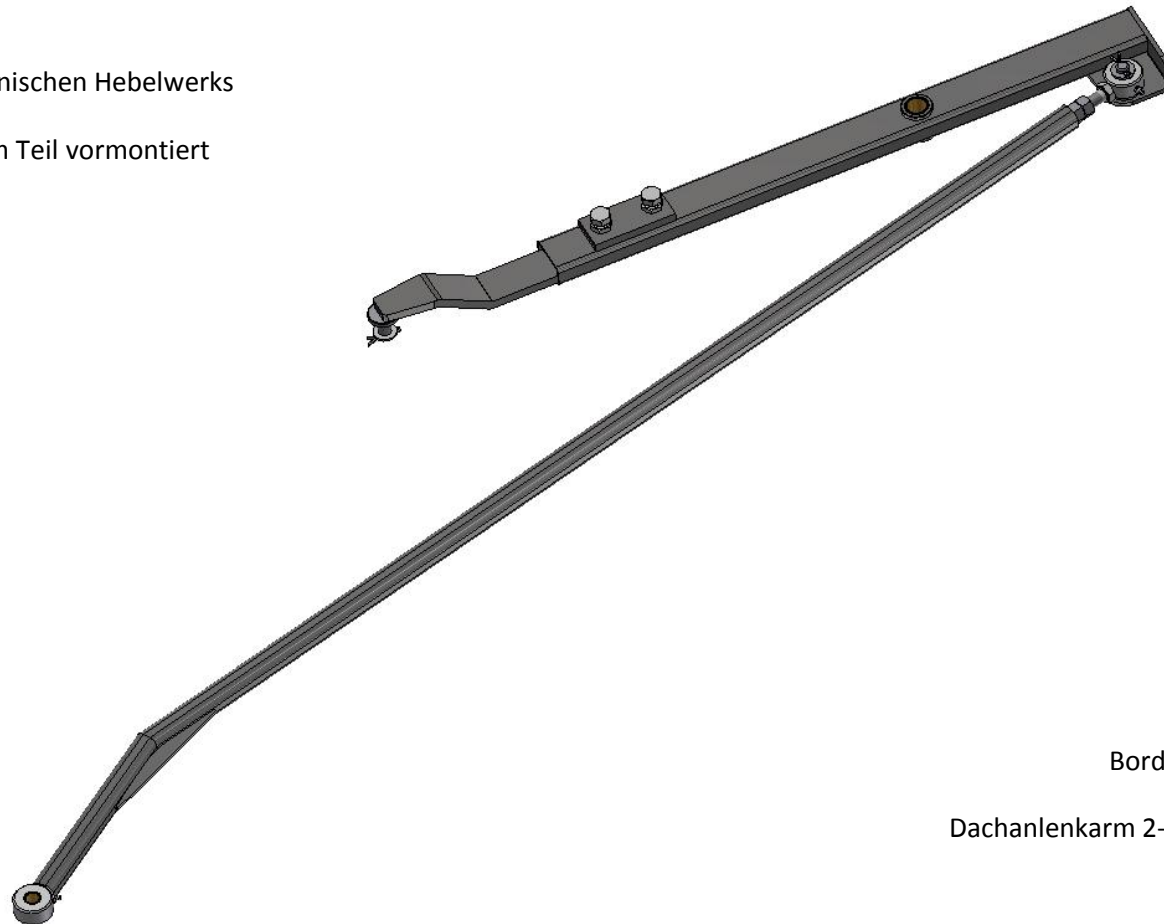

Bordwandanlenkarm Oberfläche roh
Dachanlenkarm 2-teilig jeweils galvanisch verzinkt

Bodengruppe (optional)

Bodengruppe komplett verschweißt

passend zum Aufbau



Festlegung der Rahmenbreite, Rahmenhöhe
sowie die Aufteilung der Quertraversen sind abhängig vom
entsprechenden Fahrgestell und finden in der technischen Klärung statt